

Combi

コンビ ニンナナンナ マジカルコンパクトファースト SK-V/ マジカルコンパクト SK-V Baby Soft Carrier 取扱説明書

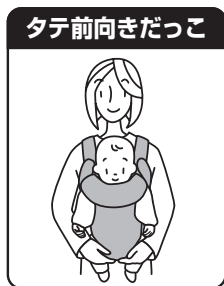

※ヨコだっこは、マジカルコンパクトファーストのみ可能です。

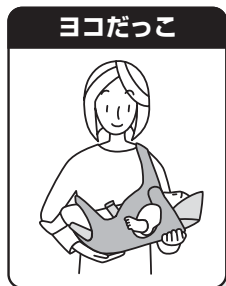

注意

- 誤った使用方法でお子さまが傷を負う可能性がありますので、ご使用前に必ずこの取扱説明書をよくお読みの上、正しくお使いください。
- 本書はいつでも見られる場所に大切に保管してください。
- 本製品を他の方にお譲りになるときは、必ず本書もあわせてお渡しください。



もくじ

お使いいただく前に

ご使用の前に	1
安全にお使いいただくために	1
各部のなまえ	5
便利な使いかた	6
各部の調節方法	7

ヨコだっこ ※マジカルコンパクトファーストのみ

(0カ月～首がすわるまで)

ヨコだっこの準備	8
ヨコだっこで使うには	9

タテ対面だっこ

(首がすわってから～11.3kgまで)

タテ対面だっこの準備	12
タテ対面だっこで使うには	12

タテ前向きだっこ

(首がすわってから～11.3kgまで)

タテ前向きだっこで使うには	18
---------------	----

おんぶ

(首がすわってから～14.9kgまで)

おんぶで使うには	20
----------	----

お手入れ

お手入れ	裏表紙
------	-----

ご使用の前に

このたびはニンナンナ マジカルコンパクトファースト/マジカルコンパクトをお買い上げいただき、ありがとうございます。

この製品は、お子さまを「だっこ」や「おんぶ」して、外気浴、買い物のときなどに使用するための1人用子守帯です。ご使用の前に、5ページの「各部のなまえ」をご確認ください。

●マジカルコンパクトファーストは、お子さまを「ヨコだっこ」「タテ対面だっこ」「タテ前向きだっこ」「おんぶ」できます。

●マジカルコンパクトをお買い上げのお客様へ

- ・お子さまを「タテ対面だっこ」「タテ前向きだっこ」「おんぶ」できます。
- ・この取扱説明書のうち、「タテ対面だっこ」「タテ前向きだっこ」「おんぶ」に関する内容をよくお読みの上、正しくお使いください。（使いかたについては、12～22ページをお読みください。）
- ・製品を梱包しているポーチは簡易なリュック型小物入れとしてお使いいただけますが、重い物を入れしないでください。

安全にお使いいただくために

安全上の注意

ここに示した注意事項は、製品を安全に正しくお使いいただき、使用者およびお子さまへの危害や物的損害を未然に防止するためのものです。また注意事項は危害や物的損害の大きさと危害の度合いを示すもので、誤った取り扱いをすると生じることが想定される内容を「警告」「注意」の2つに区分しています。

いずれも安全に関する重要な内容ですので、必ず守ってください。

マジカルコンパクトファースト SK-V / マジカルコンパクト SK-V

■使用できるお子さまの月齢について

（お子さまの発育により、同じ月齢でも体格や体重には個人差があります）

使いかたのスタイル	参考月齢					体重
	0ヵ月	首がすわる	腰がすわる	12ヵ月	30ヵ月	
ヨコだっこ ※マジカルコンパクトファーストのみ	生後すぐから～首がすわるまで（4ヵ月頃まで）					7.0kgまで
タテ対面だっこ	首がすわってから～（12ヵ月頃まで）					11.3kgまで
タテ前向きだっこ	首がすわってから～（12ヵ月頃まで）					11.3kgまで
おんぶ	首がすわってから～（30ヵ月頃まで）					14.9kgまで

- ※冬場など厚着をしますと、お子さまの体格によっては使用できなくなることがあります。お子さまの体格を考慮し、無理のない服装でご使用ください。
- ※ヨコだっこ使用時のお子さまの身長は約64cmまでが目安です。



警告

誤った取り扱いをすると、人が死亡または重傷を負うおそれがある内容を示します。



注意

誤った取り扱いをすると、人が傷を負ったり、物的損害が想定される内容を示します。

枠(2～4ページ)の中に具体的な注意内容が書かれています。

記号は警告・注意を促す内容があることをお知らせするものです。

警告

ご使用の際は、以下のバックルおよびフックを必ずとめてください。とめないで使用するとお子さまが落下するおそれがあります。

●ヨコだっこ

(※マジカルコンパクトファーストのみ)

- ヘッドサポートフック(左右)
- ホールドバックル



●タテだっこ(対面・前向き)

- ヘッドサポートフック(左右)
- ワンタッチバックル
- ブリッジバックル

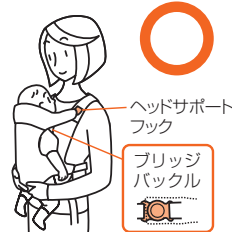

●おんぶ

- ヘッドサポートフック(左右)
- ブリッジバックル



ご使用の際は、以下のベルトの長さを使用者の身体にあわせてきつめに調節してください。

お子さまと使用者の間にすき間がありすぎたり、左右のベルトの長さが違うと、お子さまの予期せぬ動きに対応できず、落下するおそれがあります。

●ヨコだっこ

(※マジカルコンパクトファーストのみ)

- 肩ベルト(わきベルト)左右
- ホールドベルト



●タテだっこ(対面・前向き)

- 肩ベルト(わきベルト)左右

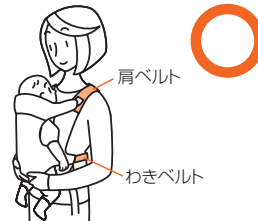

●おんぶ

- 肩ベルト(わきベルト)左右

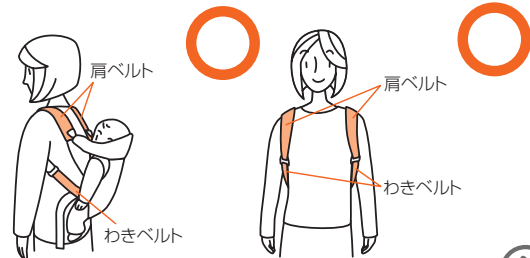

⚠ 警告

お子さまの乗せおろしは、必ず安全な場所で行ってください。不安定な場所では、お子さまが落下するおそれがあります。



使用中に走ったり、飛び跳ねたり45°以上の前かがみや横曲げなどの無理な姿勢はしないでください。

お子さまが落下するおそれがあります。

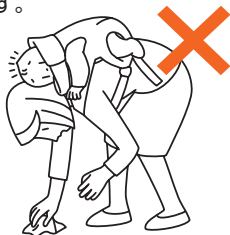

だっこするときは、必ず手で支えてください。

お子さまの予期せぬ動きに対応できず、落下するおそれがあります。



次のようなお子さまには、ヨコだっこで使用しないでください。

- 体重7.0kg以上のお子さま
 - ヨコだっこ専用シートのヘッドガードから頭部が出てしまうお子さま
 - 寝返りができるお子さま
- お子さまの身体に思わぬ負担をかけたり、傷害を負うおそれがあります。



ヨコだっこするときは、お子さまの頭部をお尻よりも高い位置にし、必ず後頭部を手で支えてください。

不安定な状態で抱くと、お子さまの身体に思わぬ負担をかけた、傷害を負うおそれがあります。



ヨコだっこ時は、左右のヘッドサポートベルトの長さを最短にしてお使いください。長いとお子さまの頭部が下がり、お子さまが落下するおそれがあります。

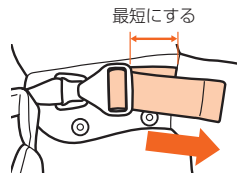

首がすわっていないお子さまに対しては、絶対にタテだっこをしないでください。

お子さまの身体に思わぬ負担をかけたり、傷害を負うおそれがあります。



タテだっこするときは、必ずヨコだっこ専用シートをはずしてください。

お子さまの頭部を圧迫するおそれがあります。

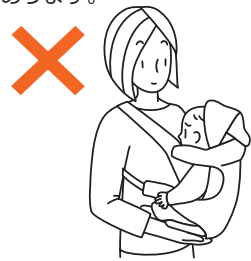

⚠ 注意

タテだっこやおんぶの際、お子さまの肩がヘッドサポートに当たってしまうときには、お子さまのお尻を使用者側に引き寄せてください。

落下のおそれがあります。



授乳後約30分以内や、連続2時間以上の使用はしないでください。

お子さまや使用者に思わぬ負担をかけるおそれがあります。



使用者が痛みや不快を感じたときは、使用を中止してください。

特に、**授乳期のお母さまはクロススタイルでおんぶをしないでください。**乳房を圧迫するおそれがあります。



製品のほつれ、傷、やぶれを見つけたとき、またバックルなどの部品が破損したときには、すぐに使用を中止してください。そのまま使用すると、故障や事故につながるおそれがあります。

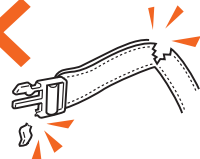

⚠ 注意

タテだっこの際、ヘッドサポートを折って使うときには、お子さまの腕をヘッドサポートの上から出さないでください。落下のおそれがあります。



ヨコだっこ・タテだっこ時は足元が見えにくくなる場合がありますので、歩行には注意してください。



製品を火の近くや屋外に放置しないでください。熱や雨水などでバックルや生地などが変質し、事故につながるおそれがあります。



お子さまをだっこ、またはおんぶする以外の目的では、使用しないでください。破損・故障の原因になります。



各部のなまえ

子守帯（本体）

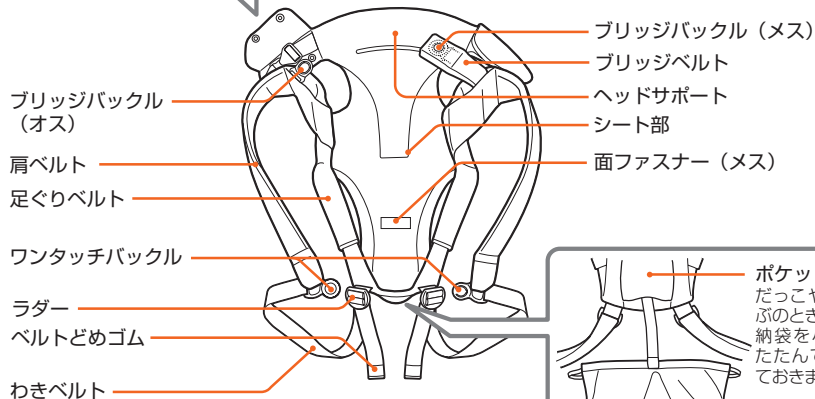
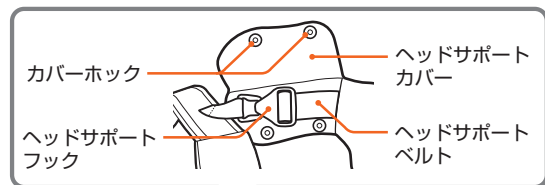

収納袋
子守帯（本体）を収納します。「くるくるコンパクト（収納機能）の使いかた」6ページをご覧ください。

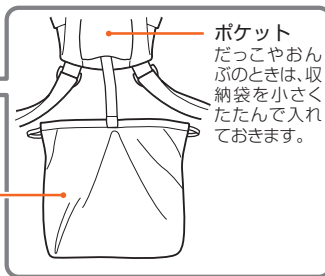

ヨコだっこ専用シート

※マジカルコンパクトファーストのみ付属。

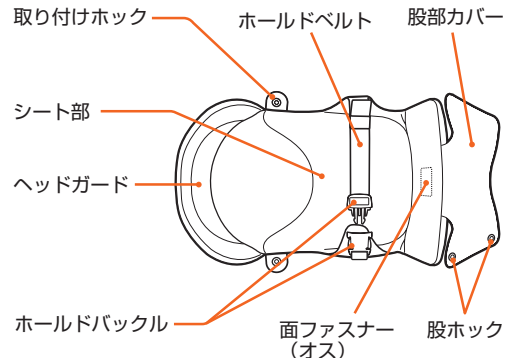

箱から取り出した状態

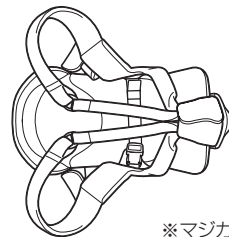

開封しますと、ヨコだっこ専用シートが子守帯（本体）に取り付けられています。すぐにヨコだっこで使用することができます。

※マジカルコンパクトファーストのみ

便利な使いかた

くるくるコンパクト（収納機能）の使いかた

子守帯(本体)のコンパクトな収納方法です。

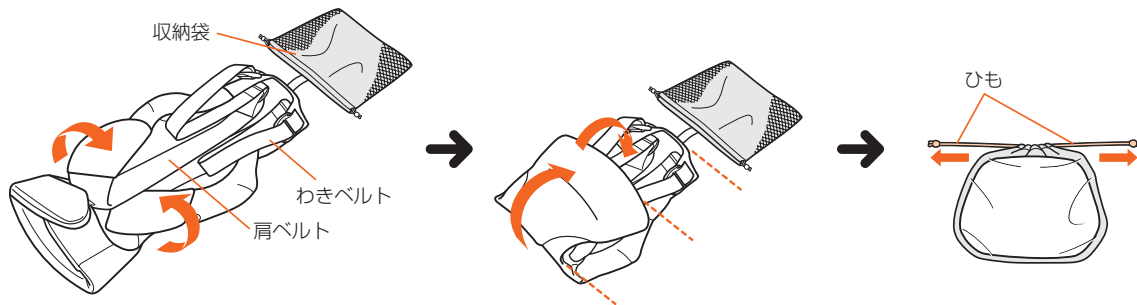

- ① 収納袋を取り出し、肩ベルト、わきベルトを子守帯のシート部内側に折ってまとめます。

※ヘッドサポート側を手前にすると折りやすくなります。

- ② そのまま三つ折りにします。

- ③ 収納袋に入れ、ひもを引っぱります。

ベルトどめゴムの使いかた

わきベルトの余りは折り返し、ベルトどめゴムでまとめることができます。

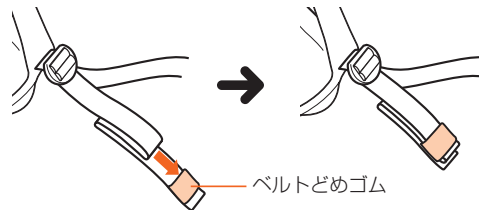

股部カバーの使いかた ※マジカルコンパクトファーストのみ

ヨコだっこのときには、わきベルトの余りやラダーをまとめて股部カバーに収納しておきます。

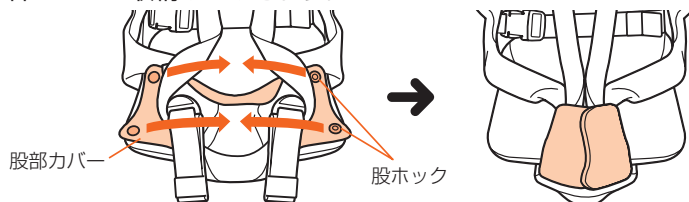

マジカルコンパクトファースト SK-V / マジカルコンパクト SK-V

各部の調節方法

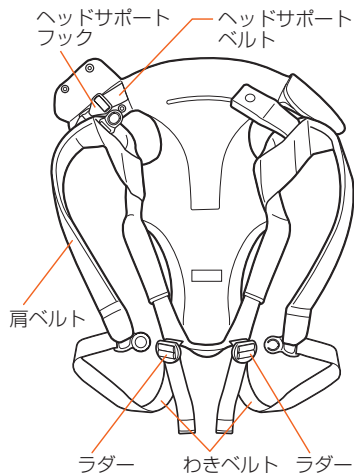

肩ベルト（わきベルト）の長さを調節する

- 短くするときはラダーを立てて、わきベルトの余りを引っぺがります。
- 長くするときはラダーを立てて、わきベルトを引き戻します。

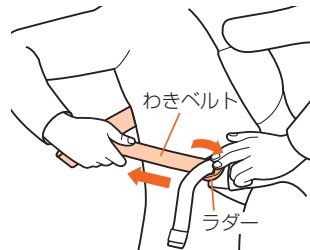
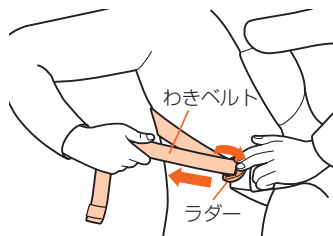

ヘッドサポートベルトの長さを調節する

- 短くするときはヘッドサポートフックを立てて、ヘッドサポートベルトの余りを引っぺがります。
- 長くするときはヘッドサポートフックを立てて、ヘッドサポートベルトを引き戻します。

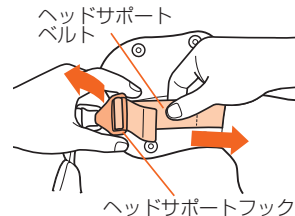
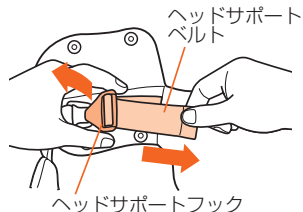

ヘッドサポートベルトの余りは、図のようにシートの内側に収納できます。

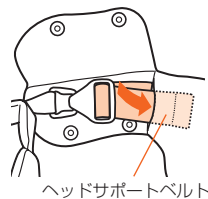

警告

ヨコだっこ時は、左右のヘッドサポートベルトの長さを最短にしてお使いください。長いとお子さまの頭部が下がり、お子さまが落下するおそれがあります。（※マジカルコンパクトファーストのみ）

ヨコだっこの準備

※マジカルコンパクトファーストでヨコだっこする場合にお読みください。

ヨコだっこ専用シートの取り付けを確認する

開封時はすぐにヨコだっこができるようにヨコだっこ専用シートがセットされていますが、必ず右記のチェックポイントで取り付けを確認してください。

※確認後、ヘッドサポートベルトの余りをシートの内側に収納し、左右のカバーホックをとめてヘッドサポートカバーを閉じてください。

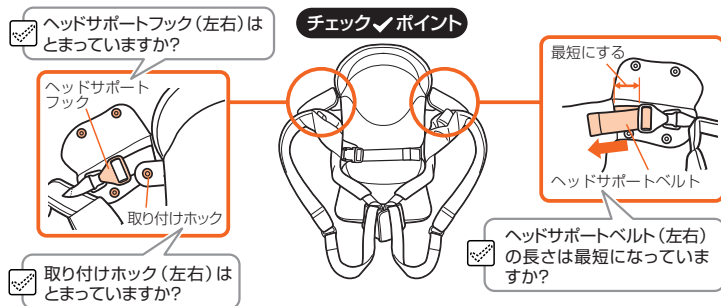

肩ベルト（わきベルト）の長さを調節する

お子さまを乗せる前に、使用者の身体に肩ベルトがあうようにわきベルトの長さをラダーで調節します。

子守帯を左右の肩ベルトを重ねて、肩からわきへ斜めにかける

※ワンタッチバックルは肩ベルトの中に収納してください。

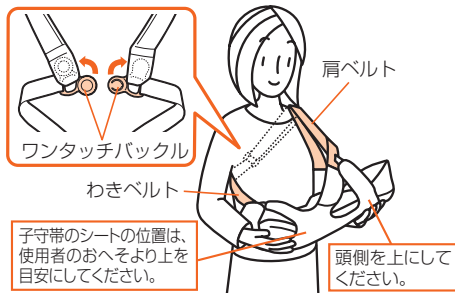

子守帯の位置が低いとき

肩ベルト(わきベルト)を短くする。

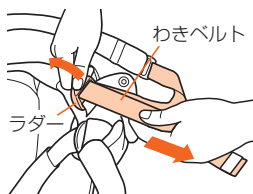

子守帯の位置が高いとき

肩ベルト(わきベルト)を長くする。

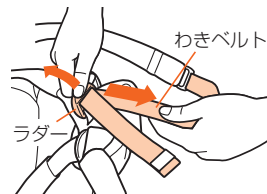

※わきベルトは、使用者の身体にフィットするよう、あらかじめ半回転ねじれています。

※わきベルトを調節したあとは、余ったベルトやラダーを股部カバーの中にまとめ、股ホックをとめます。(「股部カバーの使いかた」6ページをご覧ください。)

ヨコだっこで使うには

・左だっこ・右だっこ、どちらでもお使いいただけます。ここでは、左だっこで説明しています。

1 ヨコだっこ専用シートにお子さまを乗せる

安全な場所に子守帯を広げ、ヨコだっこ専用シートのホールドバックルをはずしたあと、お子さまを寝かせます。

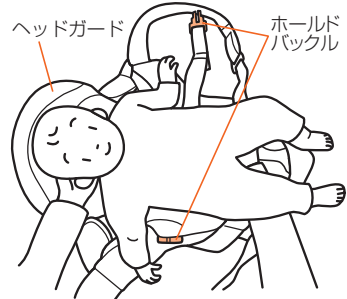

警告 お子さまの乗せおろしは必ず安全な場所で行ってください。不安定な場所では、お子さまが落下するおそれがあります。

2 お子さまの両足を、左右の足ぐりベルトに通す

足ぐりベルトを引っばると内部のゴムが伸び、足が通しやすくなります。

お子さまの両腕を、肩ベルトとヘッドサポートの間に通す

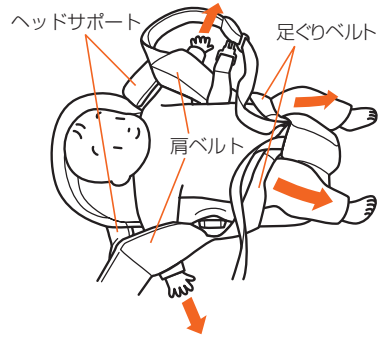

※お子さまの腕は出さなくても、ヨコだっこができます。

3 ホールドベルトを締める

ホールドバックルを「カチッ」と音がするまで差し込み、ホールドベルトの長さを調節します。

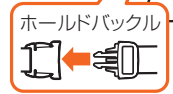
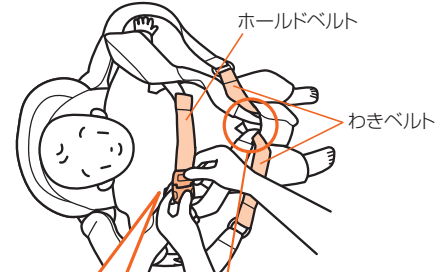

チェックポイント

左右のわきベルトがお子さまの股の間を通過していますか？

警告 ホールドバックルを確実にとめてください。とめないで使用すると、お子さまがすれ落ちるおそれがあります。

4 お子さまをだっこする

左右の肩ベルトをあわせ、肩からわきへ斜めにかけてみます。

上体を起こし、お子さまの頭部とお尻の部分を手で支えます。

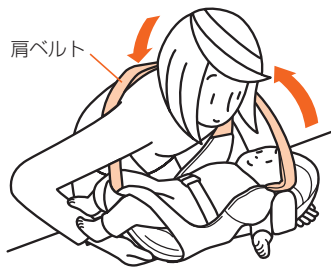

ホールドベルトの締めかたの目安

ホールドベルトの締めかたは、大人の指(第2関節)が2~3本入るくらいが目安です。

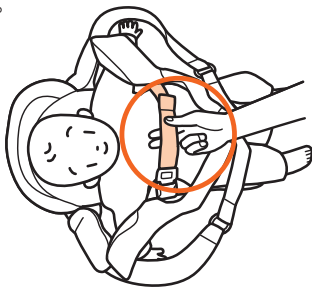

5 装着の状態をチェックする

鏡などに姿を映し、だっこの状態を確かめてください。

チェックポイント

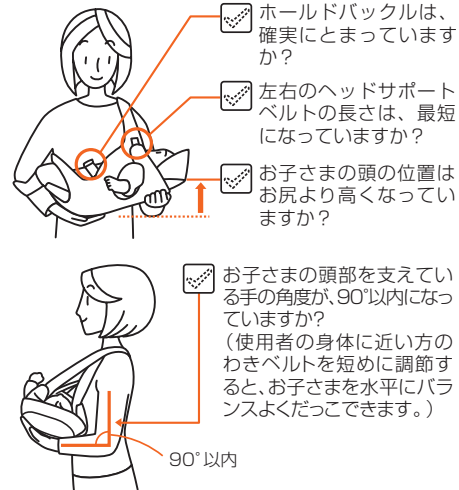

上記のチェックポイントを守らないと、お子さまが落下するおそれがあります。

ヨコだっこで使うには

ヨコだっこのはずしかた

1. お子さまを寝かせ、肩ベルトをはずす

お子さまを両手で支えながら、安全な場所に寝かせ、使用者から肩ベルトをはずします。

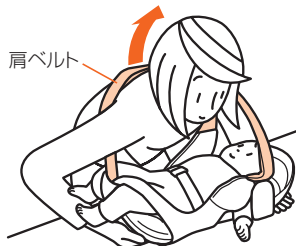

2. ホールドバックルをはずす
3. 両手と両足を子守帯から抜いたあと、お子さまをおろす

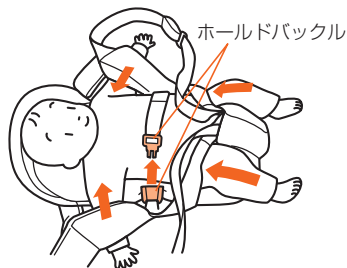

ヨコだっこ専用シートのはずしかた

開封時はヨコだっこ専用シートがセットされていますが、洗濯をするときやタテだっこ・おんぶをするときには、次のようにはずしてください。

1. 左右のヘッドサポートカバーを開き、取り付けホック(左右2カ所)をはずす
2. 股部カバーの股ホック(2カ所)をはずす
3. シート裏面の面ファスナーをはずし、子守帯(本体)からヨコだっこ専用シートをはずす

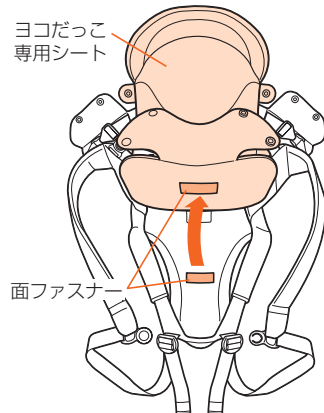
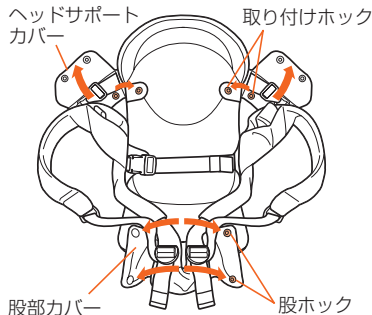

ヨコだっこ専用シートを取り付けるときは

上記のはずしかたの手順を逆に行ってください。(手順3→2→1)

最後に股ホックをとめるときは、わきベルトの余り部分やラダーを股部カバーにまもめてからとめるようにしてください。(「股部カバーの使いかた」6ページをご覧ください。)



警告

ヨコだっこ専用シートを取り付けるときは、取り付けホック、股ホック、面ファスナーを確実にとめてください。使用中にヨコだっこ専用シートがはずれると、お子さまが落下するおそれがあります。

タテ対面だっこの準備

※マジカルコンパクトファーストのみ、ヨコだっこ専用シートをはずしてご使用ください。

※マジカルコンパクトは、収納袋を小さくたたんでポケットに入れてご使用ください。

1. 左右のヘッドサポートフックがとまっていることを確認し、2カ所のカバーホックをとめ、ヘッドサポートカバーを閉じる
2. ブリッジベルトとブリッジバックル(オス)を取り出す

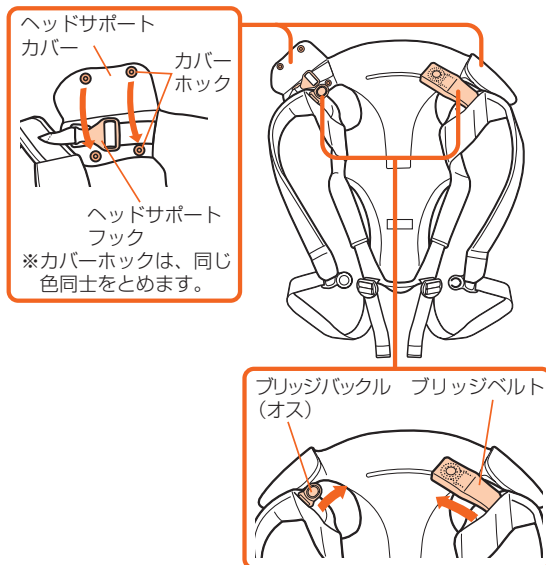

タテ対面だっこで使うには

子守帯にお子さまを乗せてからだっこする場合

- 1 お子さまを子守帯に乗せ、図のように両足と両腕を通す

安全な場所でお子さまを乗せてください。

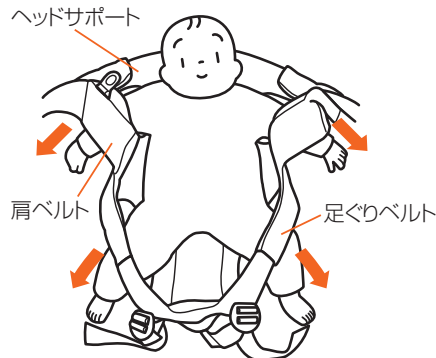

お子さまの乗せおろしは必ず安全な場所で行ってください。
不安定な場所では、お子さまが落下するおそれがあります。

タテ対面だっこで使うには

2 ブリッジバックルをとめる

「カチッ」と音がするまで差し込みます。

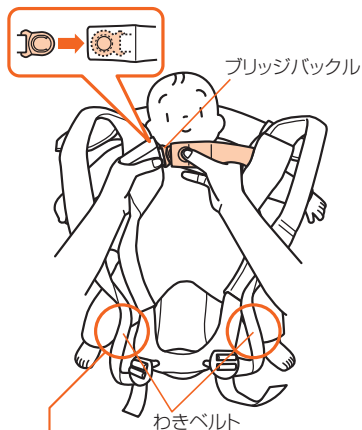

チェック✓ポイント

- 左右のわきベルトがお子さまの股の間を通っていますか？

3 左右の肩ベルトをかけ、ワンタッチバックルをとめる

図のように左右のバックルを持ち、前かがみになり首の後ろでワンタッチバックルを「カチッ」と音がするまで差し込みます。

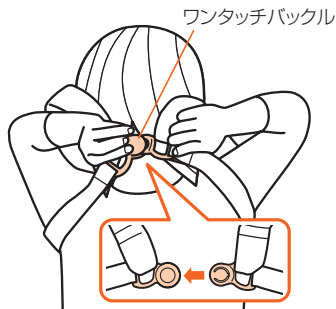

4 使用者の身体にフィットさせる

わきベルトの余りを左右同じ長さに調節し、肩ベルトやわきベルトを整えます。「肩ベルト(わきベルト)の長さを調節する」7ページをご覧ください。

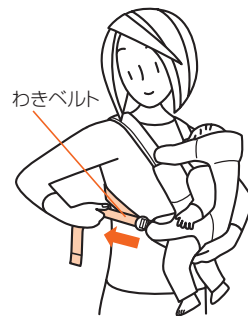
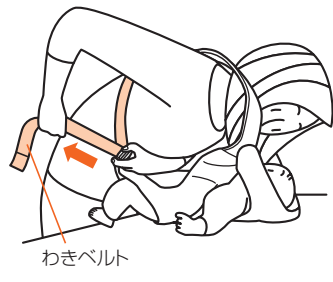

5 装着の状態をチェックする

鏡などに姿を映し、だっこの状態を確かめてください。

チェックポイント

●確実にとまっていますか？

☑ ヘッドサポートフック (左右)

☑ ブリッジバックル



☑ ワンタッチバックル



●使用者の身体にあわせてきつめに調節していますか？

☑ 肩ベルト (わきベルト) 左右

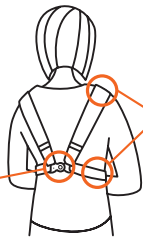

●お子さまについて

☑ お子さまの肩の上がヘッドサポートにあたっていませんか？

☑ お子さまのわきの下がシートにあたっていませんか？

☑ お子さまのももがシートに圧迫されていませんか？



上記のチェックポイントを守らないと、お子さまが落下するおそれがあります。



ヘッドサポートを折って使う

ヘッドサポートを外側に折り曲げると、首を支えつつお子さまの視界を広げることができます。



お子さまの肩の上がヘッドサポートにあたってしまう場合には

シートのみを上方に引っ張り、お子さまのお尻を使用者側に引き寄せてヘッドサポートとお子さまの肩の上のすきまを調節してください。

※お子さまが成長し、お子さまの身体の位置を調節しても肩の上があたる場合は使用をやめてください。

お子さまのわきの下が子守帯のシートにあたってしまったり、ももが圧迫される場合にはシートのみを下方に引っ張り、シートとお子さまの身体のすきまを調節してください。それでもお子さまがシートにあたってしまう場合には、お尻の下にタオルを敷くなどしてお子さまのお尻の高さを調節してください。



上記のチェックポイントを守らないと、お子さまが窒息したり、こすれや傷を負うおそれがあります。



上記のチェックポイントを守らないと、お子さまのわきやももがうっ血するおそれがあります。

タテ対面だっこで使うには

子守帯を取り付けてからお子さまをだっこする場合

※マジカルコンパクト ファーストのみヨコだっこ専用シートをはずしてご使用ください。

※ヘッドサポートベルトの調節のしかたは7ページの「各部の調節方法」と同じです。

1 子守帯を取り付ける

肩ベルトを肩にかけ、背中でワンタッチバックルを「カチッ」と音がするまで差し込みます。

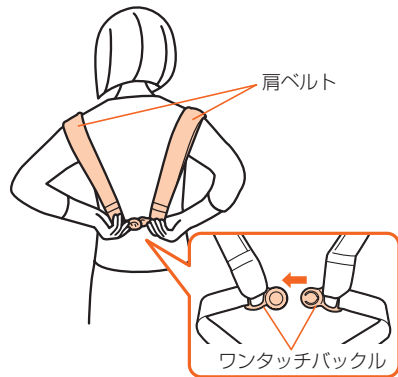

2 わきベルトの長さを調節し、身体にフィットさせたら、片方の肩ベルトをずらす

左右のヘッドサポートフックとブリッジバックルをはずしておきます。

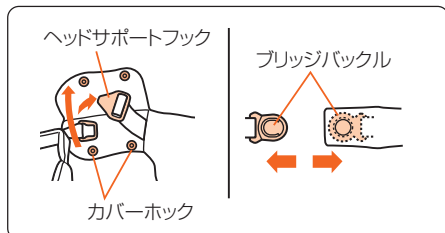

※カバーホックをはずしておく、と、ヘッドサポートフックがとめやすくなります。

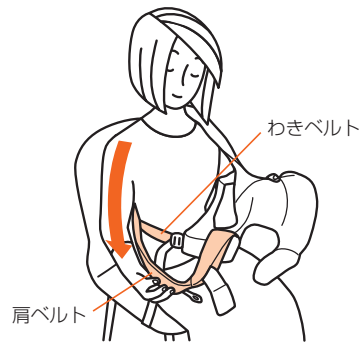

ワンタッチバックルがとめにくい場合は、先にバックルをとめてからベルトをくぐって腕を通し、子守帯を取り付けることもできます。

3 お子さまを子守帯に乗せ、両足を通す

使用者が安全な場所にすわった状態で、お子さまを向かい合わせに抱き上げ、子守帯に乗せます。お子さまの足を左右の足ぐりベルトに通します。

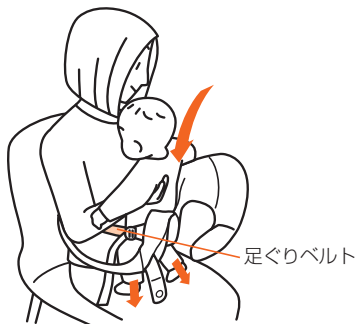

4 肩ベルトを肩にかけて、ヘッドサポートフックをとめる

ずらしていた肩ベルトを肩に戻し、ヘッドサポートフックをお子さまの肩の上で「カチッ」と音がするまでとめます。

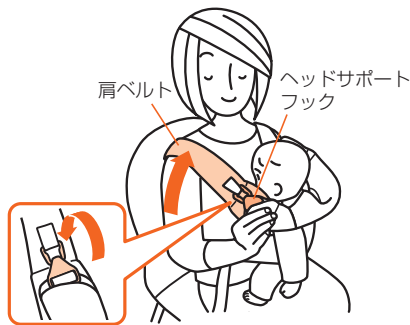

5 ブリッジバックルをとめる

「カチッ」と音がするまで差し込みます。

わきベルトの余りを左右同じ長さに調節し、肩ベルトやわきベルトを整えます。

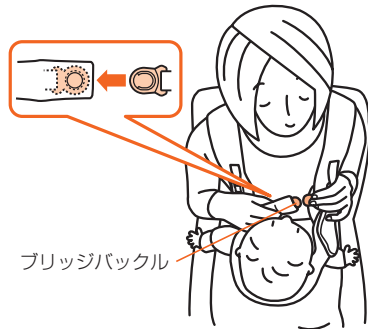

※ カバーホックをはずしたときは、ヘッドサポートフックをとめたあとにとめてください。

6 装着の状態をチェックする

14ページの手順5「チェックポイント」をご覧ください。



お子さまの乗せおろしは必ず安全な場所で行ってください。(他の人に介添えをしていただくより安全です。) 不安定な場所では、お子さまが落下するおそれがあります。

タテ対面だっこで使うには

タテ対面だっこのはずしかた

1. ワンタッチバックルをはずして、肩ベルトをはずす
安全な場所にすわり、お子さまを支えながら、ワンタッチバックルをはずし、肩から左右の肩ベルトをはずします。
2. お子さまを安全な場所へ寝かせ、ブリッジバックルをはずす
ブリッジベルトのPRESSマークを押し、ブリッジバックルをはずします。
3. 足と腕を子守帯から抜き、お子さまをおろす
足ぐりベルトを引っ張り、お子さまの足を足ぐりベルトから抜きます。
腕も子守帯から抜いて、抱き上げます。

※ワンタッチバックルをはずすには、図のように差し込んだバックルの内側から親指で外側に押しします。

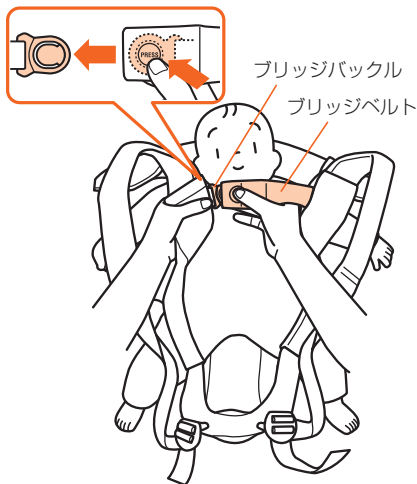

タテ前向きだっこで使うには

※マジカルコンパクトファーストのみヨコだっこ専用シートをはずしてご使用ください。

※ヘッドサポートベルトの調節のしかたは7ページの「各部の調節方法」と同じです。

1 子守帯を取り付ける

「タテ対面だっこで使うには～子守帯を取り付けてからお子さまをだっこする場合～」(15ページ)の手順1、2をご覧ください。子守帯を取り付け、お子さまを乗せる準備をしてください。

2 お子さまを子守帯に乗せ、両足を通す

使用者が安全な場所にすわった状態で、お子さまを前向きに抱きあげ、子守帯に乗せます。お子さまの足を左右の足ぐりベルトに通します。

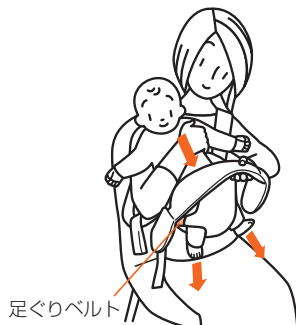

警告

お子さまの乗せおろしは必ず安全な場所で行ってください。(他の人に介添えをしていただくとより安全です。) 不安定な場所では、お子さまが落下するおそれがあります。

3 肩ベルトを肩にかけて、ヘッドサポートを折りたたみ、ヘッドサポートフックをとめる

ずらしていた肩ベルトを肩に戻し、ヘッドサポートを外側に折りたたみます。左右のヘッドサポートフックを「カチッ」と音がするまでとめます。

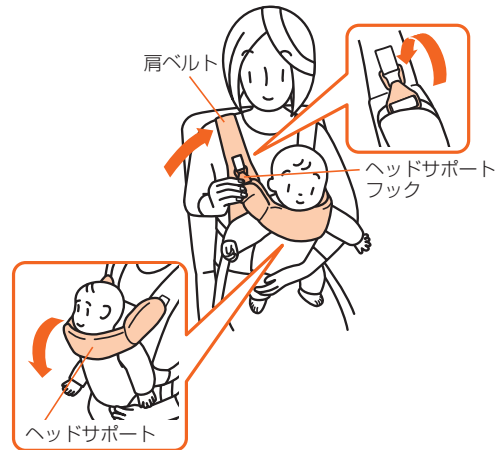

警告

タテ前向きだっこでご使用の際は、必ずヘッドサポートを折りたたんでください。お子さまが窒息するおそれがあります。

つづく



タテ前向きだっこで使うには

4 ブリッジバックルをとめる

「カチッ」と音がするまで差し込みます。

わきベルトの余りを左右同じ長さに調節し、肩ベルトやわきベルトを整えます。

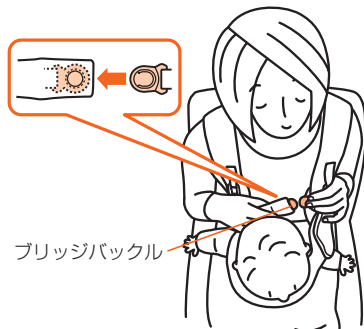

5 装着の状態をチェックする

鏡などに姿を映し、だっこの状態を確かめてください。

チェック✔ポイント

●確実にとまっていますか？

ヘッドサポートフック (左右)

ブリッジバックル



ワンタッチバックル

●使用者の身体にあわせてきつめに調節していますか？

肩ベルト(わきベルト) 左右

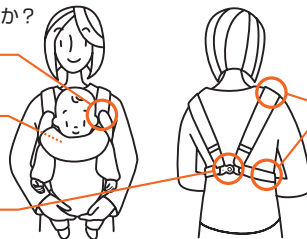

警告 上記のチェックポイントを守らないと、お子さまが落下するおそれがあります。

●お子さまについて

ヘッドサポートが口にかかっていませんか？

お子さまのわきの下がシートにあたっていないませんか？



お子さまの口がヘッドサポートにかかってしまったり、わきの下がシートにあたってしまう場合にはシートのみを下方に引っ張り、ヘッドサポートとお子さまの口の位置や、シートとお子さまの身体のすきまを調節してください。それでもお子さまがシートに埋もれてしまう場合には、お尻の下にタオルを敷くなどしてお子さまのお尻の高さを調節してください。

タテ前向きだっこのはずしかた

「タテ前向きだっこで使うには」の手順を逆に行ってください。(P19、18/手順4→3→2)

1. ブリッジベルトのPRESSマークを押し、ブリッジバックルをはずす(P19手順4参照)
2. 左右のヘッドサポートフックをはずし、片方の肩ベルトをはずす(P18手順3参照)
3. 両足を子守帯から抜き、お子さまをおろす(P18手順2参照)

おんぶで使うには

※マジカルコンパクトファーストのみヨコだっこ専用シートをはずしてご使用ください。

※ヘッドサポートベルトの調節のしかたは7ページの「各部の調節方法」と同じです。

1 子守帯にお子さまを乗せる

「タテ対面だっこで使うには～子守帯にお子さまを乗せてからだっこする場合～」(12～13ページ)の手順1、2をご覧ください。子守帯にお子さまを乗せてください。

チェック✔ポイント

 左右のわきベルトがお子さまの股の間を通過していますか？

警告

お子さまの乗せおろしは必ず安全な場所で行ってください。(他の人に介添えをしていただくとより安全です。) 不安定な場所では、お子さまが落下するおそれがあります。

2 お子さまを背負う

お子さまを乗せて立ち上がるときは、肩ベルトの付け根部分をしっかり持ってください。

※他の人に介添えしていただくと、より安全です。

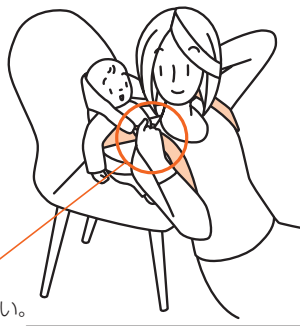

肩ベルトの付け根部分を持ってください。



3 わきベルトを調節し、身体にフィットさせる

わきベルトの余りを左右同じ長さに調節し、肩ベルトやわきベルトを整えます。

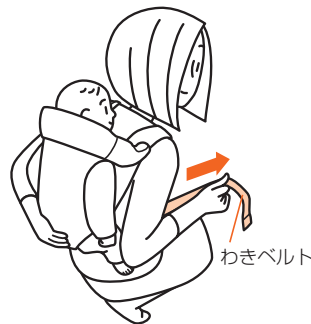

つづく 

おんぶで使うには

4 装着の状態をチェックする

鏡などに姿を映し、だっこの状態を確かめてください。

チェック✓ポイント

●確実にとまっていますか？

☑ ヘッドサポートフック (左右)

☑ ブリッジバックル



●使用者の身体にあわせてきつめに調節していますか？

☑ 肩ベルト(わきベルト) 左右



●お子さまについて

☑ お子さまの肩の上へヘッドサポートにあたっていませんか？

☑ お子さまのわきの下がシートにあたっていませんか？

☑ お子さまのももがシートに圧迫されていませんか？

警告 上記のチェックポイントを守らないと、お子さまが落下するおそれがあります。

警告 上記のチェックポイントを守らないと、お子さまが窒息したり、こすれや傷を負うおそれがあります。

注意 上記のチェックポイントを守らないと、お子さまのわきやももがうっ血するおそれがあります。



おんぶのときは、約30分ごとにお子さまの様子を確認してください。

おんぶしているときは、使用者からお子さまが見えませんが、特に低月齢のお子さまの場合は、約30分ごとにお子さまをおろして様子を確認するように心がけてください。

お子さまの肩の上へヘッドサポートにあたってしまう場合には

シートのみを上方に引っ張り、お子さまのお尻を使用者側に引き寄せてヘッドサポートとお子さまの肩の上のすきまを調節してください。

※お子さまが成長し、お子さまの身体の位置を調節しても肩の上があたる場合は使用をやめてください。

お子さまのわきの下が子守帯のシートにあたってしまったり、ももが圧迫される場合にはシートのみを下方に引っ張り、シートとお子さまの身体のすきまを調節してください。それでもお子さまがシートにあたってしまう場合には、お尻の下にタオルを敷くなどしてお子さまのお尻の高さを調節してください。

クロススタイルでおんぶする

わきベルトを伸ばし、ワンタッチバックルを胸の下の部分でとめ、使用者の身体にあわせてフィットさせると、クロススタイルのおんぶも可能です。

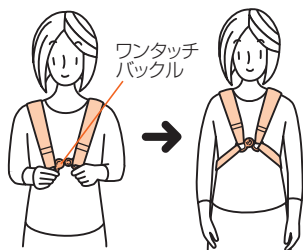

注意

使用者が痛みや不快を感じたときは、使用を中止してください。
また、授乳期のお母様はクロススタイルでおんぶをしないでください。乳房を圧迫するおそれがあります。

おんぶのはずしかた

※ クロススタイルのおんぶの場合は、ワンタッチバックルをはずしてから行ってください。

1. お子さまを背中からおろす
2. お子さまを安全な場所へ寝かせ、ブリッジバックルをはずす

※他の人に介添えしていただくとより安全に行えます。

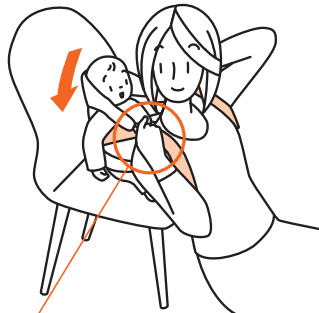

肩ベルトの付け根部分を持ってください。



ブリッジベルトのPRESSマークを押し、ブリッジバックルをはずします。

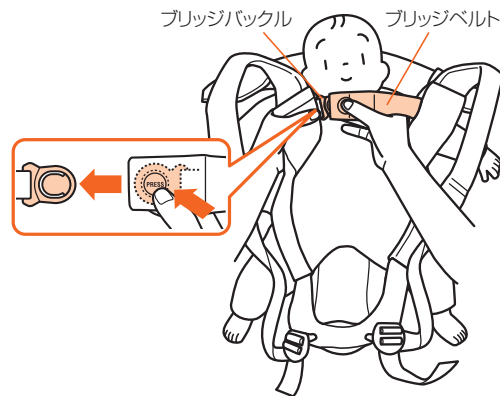

3. 足と腕を子守帯から抜き、お子さまをおろす

足ぐりベルトを引っ張り、お子さまの足を足ぐりベルトから抜きます。

腕も子守帯から抜いて、抱き上げます。

お手入れ

日常のお手入れ

- 洗濯は水またはぬるま湯で押し洗いし、形を整えて日陰で平干ししてください。
- 軽い汚れの場合は、湿らせた布でたたいて落としてください。

注意

お子さまのよだれなどが生地に付きますと、生地がかたくなる場合がありますのでその際には早めに洗濯してください。かたくなった生地でお子さまの肌を傷つけるおそれがあります。

洗濯についてのご注意

- 色落ちすることがありますので、他の洗濯物とは別に洗ってください。また、つけ置き洗いも避けてください。
- 漂白剤、蛍光剤入りの洗剤は肌あれ・湿疹などの原因となりますので、使用しないでください。天然植物性の「コンビおむつ・肌着洗い」(粉末洗剤、液体洗剤)の使用をおすすめします。
- ヨコだっこ専用シートは、面ファスナー(オス)が他の洗濯物を傷つけるおそれがありますので、別に洗ってください。
- 洗濯機、脱水機、乾燥機の使用はしないでください。バックルなどの破損につながるおそれがあります。
- 洗濯表示、生地素材については、製品本体に縫製されております洗濯ラベルをご参照ください。

コンビ株式会社

製品にお気付きの点がございましたら、コンシューマーブラザ (Customer Service Center) までご連絡ください。

コンシューマーブラザ (Customer Service Center)

〒339-0025 埼玉県さいたま市岩槻区釣上新田271

TEL. (048) 797-1000 FAX. (048) 798-6109

〈ホームページ上でのお問い合わせ〉 http://www.combi.co.jp/soudan/faq_baby.htm

インターネット上に育児コミュニティを開発しています

コンビの育児応援サイト・コンビタウン

<http://www.combibaby.com>